

Q2XAPLAF100-Q3

Opto-Sensor – Reflexionslichttaster

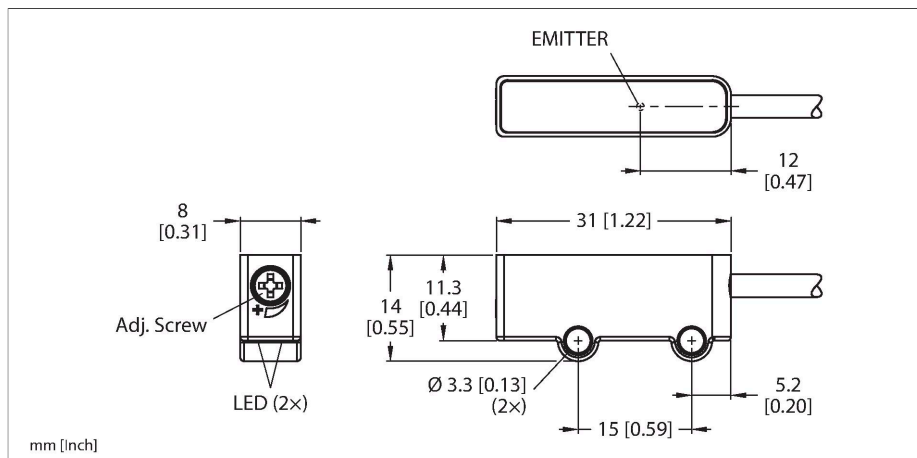

Technische Daten

Typ	Q2XAPLAF100-Q3
Ident-No.	3810884
Optische Daten	
Funktion	Näherungsschalter
Betriebsart	Hintergrundausbldung, einstellbar
Lichtart	Rot
Wellenlänge	680 nm
Laserklasse	▲ 1
Reichweite	2...100 mm
Elektrische Daten	
Betriebsspannung U_b	10...30 VDC
Restwelligkeit	< 10 % U_{ss}
DC Bemessungsbetriebsstrom I_b	≤ 16 mA
Verpolungsschutz	ja
Ausgangsfunktion	PNP
Bereitschaftsverzug	≤ 120 ms
Ansprechzeit typisch	< 0.85 ms
Einstellmöglichkeit	Potentiometer
Mechanische Daten	
Bauform	Quader, Q2X
Abmessungen	14 x 31 mm
Gehäusewerkstoff	Kunststoff, PC ABS
Linse	Acryl, Acryl
Elektrischer Anschluss	Kabel mit Steckverbinder, M8 x 1, PVC
Aderzahl	3
Umgebungstemperatur	-25...+50 °C

Merkmale

- Miniatursensor mit schlankem Gehäuse für beengte Platzverhältnisse
- Schutzart IP67
- Anschluss über 150mm PVC-Kabel mit Stecker, M8 x 1, 3-polig
- Reichweite: 100mm
- Schutz vor gegenseitiger Beeinflussung
- Einstellung über Potentiometer
- PNP-Schaltausgang, hellschaltend

Anschlussbild

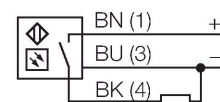

Funktionsprinzip

Reflexionslichttaster mit Hintergrundausbldung arbeiten mit einem Sender und mehreren Empfängerelementen. Die Position des zu detektierenden Objekts und die optische Struktur des Sensors bestimmen, auf welches Empfängerelement die größte Lichtmenge einfällt. Durch die Sensorelektronik wird determiniert, ob sich das reflektierende Objekt innerhalb oder außerhalb des Erfassungsbereichs befindet. Die Sensoren verfügen entweder über eine feste oder einstellbare Ausblendgrenze.

Technische Daten

Relative Luftfeuchtigkeit	0...95 %
Schutzart	IP67
Besondere Merkmale	Miniatur Crosstalk-Schutz
Betriebsspannungsanzeige	LED, grün
Schaltzustandsanzeige	LED, gelb
Anzeige der Funktionsreserve	LED, gelb, blinkend
Tests/Zulassungen	
Zulassungen	CE, cURus

Montagezubehör

SMBQ2XB	3812494	SMBQ2XA	3812493
Haltewinkel, Edelstahl, für Bauform Q2X, L-förmig zur Wandmontage		Haltewinkel, Edelstahl, für Bauform Q2X, L-förmig zur Montage auf horizontalen Oberflächen	

Anschlusszubehör

Maßbild	Typ	Ident-No.	
	PKG3M-2/TEL	6625058	Anschlussleitung, M8-Kupplung, gerade, 3-polig, Leitungslänge: 2 m, Mantelmaterial: PVC, schwarz; cULus-Zulassung
	PKW3M-2/TEL	6625064	Anschlussleitung, M8-Kupplung, gewinkelt, 3-polig, Leitungslänge: 2 m, Mantelmaterial: PVC, schwarz; cULus-Zulassung